

# **PetSafe® Wireless Pet Containment System™**

**Operating and Training Guide**

**Manuel d'utilisation et de dressage**

**Handleiding en Africhtingsgids**

**Manual de adiestramiento y funcionamiento**

**Betriebsanleitung und Trainingsanleitung**

**Guida all'uso e all'addestramento**

**Please read this entire guide before beginning**

**Veillez lire ce manuel en entier avant de commencer**

**Lees a.u.b deze gids in zijn geheel door voordat u begint**

**Por favor, antes de comenzar, lea completamente esta guía**

**Bitte lesen Sie die gesamte Betriebsanleitung vor dem Trainingsbeginn**

**Por favor, lea este manual completo antes de empezar**

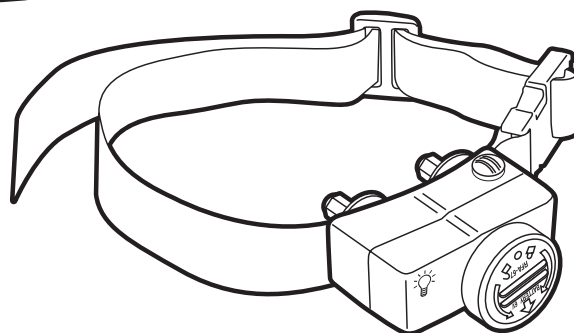
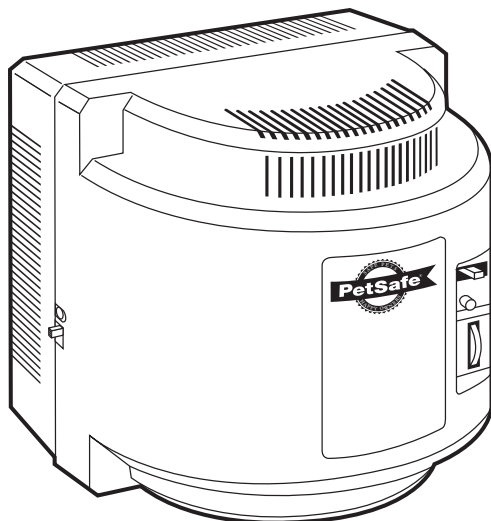

# Français

Merci d'avoir choisi PetSafe<sup>MD</sup>, le leader mondial de solutions électroniques de dressage pour animaux domestiques. Notre mission consiste à vous fournir les outils et les techniques qui vous permettront de réussir le dressage de votre animal domestique afin de garantir sa sécurité. Si vous avez des questions, n'hésitez pas à contacter notre service clientèle ou visitez notre site Web à l'adresse [www.petsafe.net](http://www.petsafe.net).

---

## Table des matières

Contenu de l'emballage .....	17
Autres éléments nécessaires .....	17
Fonctionnement.....	18
Définitions principales.....	18
<b>Manuel d'utilisation</b>	
Positionnement de l'émetteur.....	19
Préparation du collier récepteur.....	19
Ajustement de la zone réservée à l'animal domestique aux dimensions souhaitées.....	20
Tableau de portée de l'émetteur .....	21
Positionnement des fanions de délimitation.....	21
Mise en place du collier récepteur .....	22
<b>Manuel de dressage</b>	
Faire preuve de patience avec l'animal domestique .....	23
Jour 1: Prise de conscience des fanions de délimitation.....	23
Jours 2 à 4: Suite de la prise de conscience des fanions de délimitation.....	24
Jours 5 à 8: Phase de distraction .....	24
Jours 9 à 14: Supervision sans laisse.....	25
Faire sortir l'animal de la zone qui lui est réservée.....	25
Portabilité .....	26
Accessoires .....	26
Foire aux questions .....	26
Résolution des problèmes .....	28
Instructions relatives à la lampe témoin .....	29
Conditions d'utilisation et limitation de responsabilité .....	29
Mise en garde .....	29
Gabarit de montage.....	88

# Contenu de l'emballage

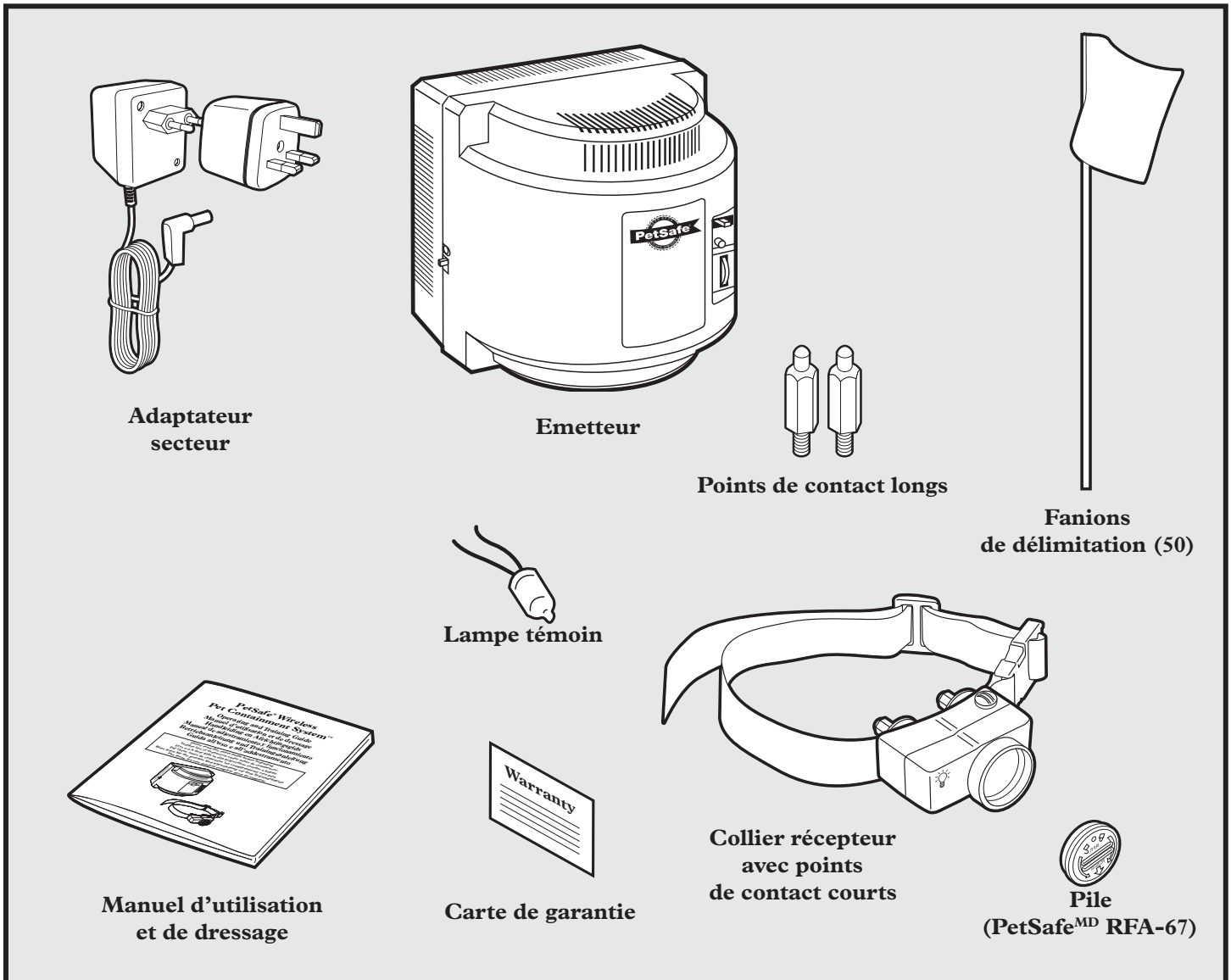

## Autres éléments nécessaires

- Pince
- Ciseaux
- Briquet
- Perceuse et matériel de montage
- Mètre ruban
- Collier non métallique et laisse

# Fonctionnement

Le système de retenue sans fil pour animaux domestiques le système de confinement sans fil Petsafe<sup>MC</sup> est un système sûr, confortable et efficace qui convient pour tous les animaux domestiques de plus de 3,6 kg. Son fonctionnement est simple: il envoie un signal radio dans toutes les directions avec une portée maximale de 27,5 mètres. Vous déterminez provisoirement la zone réservée à l'animal domestique à l'aide des fanions de délimitation qui constituent un support visuel au dressage de votre animal. Ce dernier porte un collier récepteur muni de points de contact qui touchent son cou. Une fois l'animal dressé, il peut se promener librement dans la zone qui lui est réservée. Lorsque votre animal arrive au niveau des limites prédéterminées, le collier récepteur émet un signal d'avertissement avant d'administrer une correction statique inoffensive pour attirer son attention et le faire retourner dans la zone qui lui est réservée.

## Définitions principales

**Emetteur:** émet le signal radio et correspond au centre de la zone réservée à l'animal domestique.

**Zone réservée à l'animal domestique:** distance par rapport à l'émetteur à laquelle l'animal peut circuler librement.

**Zone de délimitation:** zone de 0,6 à 1 m de large située au-delà de la zone réservée à l'animal dans laquelle le collier récepteur de votre animal commence à émettre un signal sonore d'avertissement avant d'administrer une correction statique. Cette dernière est administrée dans la zone de délimitation et en tout endroit situé au-delà de la zone réservée à l'animal.

*Remarque: le collier récepteur intègre une fonction d'arrêt de sécurité qui interrompt la correction dès que votre animal reste en dehors de la zone qui lui est réservée pendant plus de 30 secondes.*

**Collier récepteur:** reçoit le signal radio transmis par l'émetteur.

**Bouton de réglage de l'intensité de la correction:** permet de régler l'intensité de la correction statique administrée à votre animal en dehors de la zone qui lui est réservée.

**Voyant lumineux du récepteur:** indique l'intensité de la correction définie pour le collier récepteur. Ce voyant signale également lorsque la pile est plate.

**Points de contact:** administrent une correction statique inoffensive lorsque l'animal pénètre dans la zone de délimitation.

**Prise d'alimentation:** point de raccord entre l'adaptateur secteur et l'émetteur. L'émetteur est alimenté par une prise standard.

**Commutateur de délimitation:** à régler en fonction de la taille souhaitée de la zone réservée à l'animal domestique.

**Voyant de mise sous tension:** indique que l'émetteur est sous tension.

**Molette de réglage des limites:** permet de définir la distance entre l'émetteur et la zone de délimitation. *Remarque: le réglage de cette molette ne modifie pas l'intensité de la correction statique envoyée par le collier récepteur.*

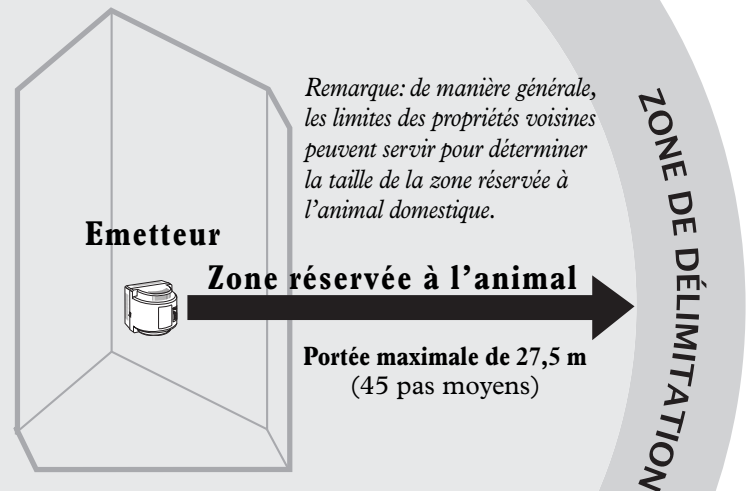

### Collier récepteur

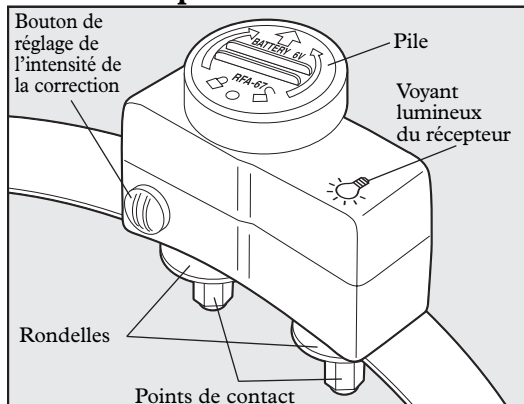

### Emetteur

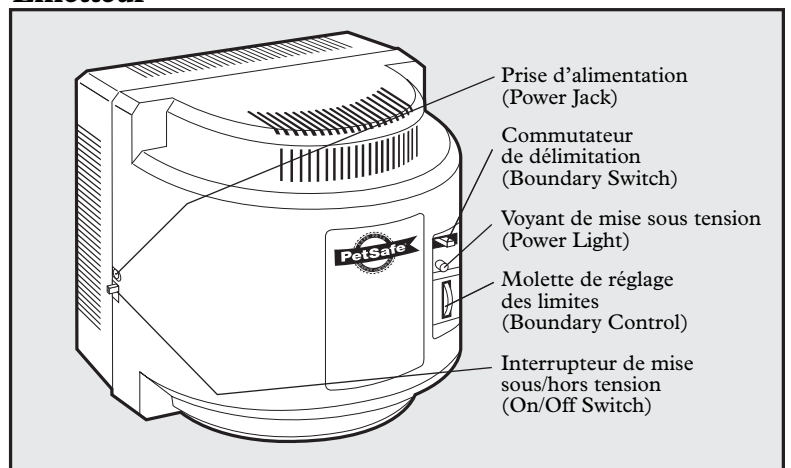

# Manuel d'utilisation

## Etape 1 Positionnement de l'émetteur

# 1

**Important: il peut s'avérer nécessaire de déplacer l'émetteur à plusieurs reprises avant de trouver l'emplacement définitif.**

L'émetteur est situé au centre de la zone réservée à l'animal domestique. Placez l'émetteur:

- à une hauteur de 60 à 120 cm
- dans un endroit sec, bien aéré et protégé
- dans un endroit où la température ne descend jamais en dessous de 0 °C (par exemple, dans un garage, une cave, un abri, un débarras)
- sur une table non métallique ou au mur (1A) (vous trouverez un gabarit de montage au dos du présent manuel)
- à une distance minimale de 1 m de tout objet métallique et de tout appareil de grande taille dans la mesure où ces derniers peuvent réduire la taille et la configuration de la zone réservée à votre animal domestique (1B).

Pour optimiser la zone réservée à l'animal, veillez à ce que le commutateur de délimitation soit réglé sur « High » et que la molette de réglage des limites soit réglée sur « 8 » (1C). Branchez l'adaptateur secteur dans la prise d'alimentation standard. Mettez l'émetteur sous tension.

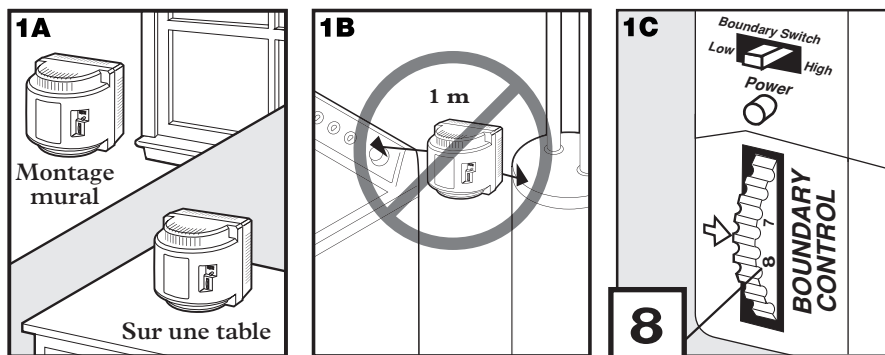

## Etape 2 Préparation du collier récepteur

# 2

Les points de contact courts sont installés d'origine sur le collier récepteur. Utilisez les points de contact longs si votre animal domestique a un pelage long ou épais. Après avoir serré les points de contact à la main, serrez-les d'un demi-tour à l'aide d'une pince (2A). Une fois par semaine, assurez-vous que les points de contact sont bien serrés.

### Insertion et retrait de la pile

*Remarque: n'insérez jamais la pile lorsque votre animal porte le collier récepteur.*

Ce processus devrait être réalisé à une distance d'1,5 m de l'émetteur.

Le collier récepteur fonctionne à l'aide d'une pile jetable PetSafe<sup>MD</sup> (RFA-67). Cette pile spécifique garantit une plus grande facilité de remplacement de la pile et une meilleure étanchéité.

Pour insérer la pile, alignez les symboles de la pile (flèche) et du collier récepteur (triangle) (2B). Utilisez une pièce de monnaie pour tourner la pile dans le sens des aiguilles d'une montre jusqu'à ce que la flèche soit en regard de l'icône du verrou (2C).

Pour retirer la pile, tournez la pile dans le sens contraire des aiguilles d'une montre à l'aide d'une pièce de monnaie (2D, 2E). N'essayez JAMAIS de couper ou d'ouvrir la pile. Veillez à jeter la pile usagée comme il se doit.

Vous trouverez une pile de rechange PetSafe<sup>MD</sup> (RFA-67) chez la plupart des distributeurs. Pour connaître le distributeur le plus proche, veuillez contacter notre service clientèle ou visitez notre site Web à l'adresse [www.petsafe.net](http://www.petsafe.net).

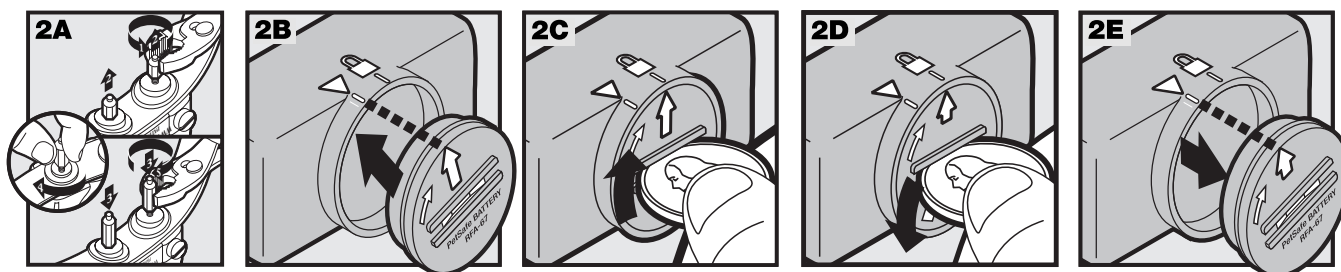

## Réglage de l'intensité de la correction statique

Remarque: le collier récepteur est réglé d'usine uniquement pour l'émission du signal sonore.

Veillez lire toutes les étapes ci-dessous avant de régler l'intensité de la correction statique.

1. A l'aide d'une pièce de monnaie, retirez la protection en plastique transparent pour exposer le bouton de réglage de l'intensité de la correction statique (2F).
2. Une fois la pile insérée, appuyez sur le bouton de réglage de l'intensité de la correction statique et maintenez-le enfoncé jusqu'à ce que le voyant lumineux du collier s'allume (2G).
3. Le voyant lumineux du collier récepteur émet alors une série de clignotements reflétant l'intensité de la correction statique.
4. Augmentez l'intensité de la correction statique en appuyant puis en relâchant le bouton de réglage de l'intensité de la correction statique dans les cinq secondes suivant la série de clignotements précédente.
5. Une fois l'intensité de la correction statique réglée, remettez la protection en place afin de protéger le bouton de réglage de l'intensité de la correction statique.

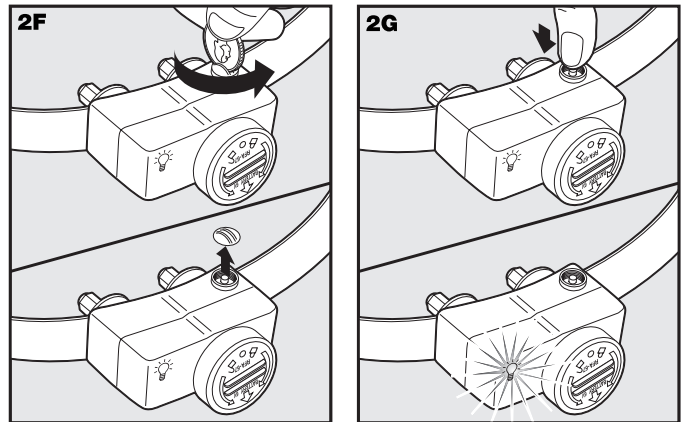

Les niveaux d'intensité de la correction statique vont de 1 à 6. Si vous appuyez sur le bouton de réglage de l'intensité de la correction statique alors que le collier récepteur est réglé sur le niveau 6, le collier repasse au niveau 1. Reportez-vous au tableau des fonctions et réactions ci-dessous pour choisir le niveau d'intensité de la correction statique le mieux adapté à votre animal.

Le voyant lumineux du collier récepteur indique également lorsque la pile est plate. Lorsqu'il clignote toutes les 4 à 5 secondes, la pile doit être remplacée.

## Tableau des fonctions et réactions

Réaction du voyant lumineux	Niveau d'intensité de la correction statique	Fonction du collier récepteur	Tempérament de l'animal
1 clignotement	1	Pas de correction statique, émission d'un signal sonore uniquement	
2 clignotements	2	Correction statique faible	Calme
3 clignotements	3	Correction statique moyennement faible	Calme ou moyen
4 clignotements	4	Correction statique moyenne	Moyen
5 clignotements	5	Correction statique moyennement élevée	Moyen ou excité
6 clignotements	6	Correction statique élevée	Excité
Clignotement toutes les 4 à 5 secondes		Indique que la pile est faible	

Remarque: Commencez le dressage au niveau de correction 2 et n'augmentez l'intensité que si votre animal ne réagit pas à la correction statique.

## Etape 3 Ajustement de la zone réservée à l'animal domestique aux dimensions souhaitées

Veillez à ce que la zone réservée à l'animal domestique se situe entièrement dans les limites de votre propriété (3A). Commencez toujours par déterminer la zone de délimitation en fonction de la distance la plus courte par rapport à l'émetteur. Réglez le commutateur de délimitation sur la position « Low » si la zone de délimitation est inférieure à une distance de 13,5 m de l'émetteur.

### Ajustement à deux personnes

Tenez le collier récepteur à hauteur du cou de votre animal (3B) de sorte que le logo soit orienté dans la direction opposée de l'émetteur (3C). Allez à la limite souhaitée de la zone réservée à l'animal. Tout en regardant dans la direction opposée à l'émetteur, tenez le collier récepteur à l'extrémité de la zone réservée à l'animal (3D).

Après avoir réglé la molette de réglage des limites sur « 8 », demandez à une autre personne de diminuer LENTEMENT la molette. Lorsque le collier récepteur émet un signal sonore, dites à l'autre personne de ne plus toucher à la molette de réglage des limites. Notez vos réglages ci-dessous pour toute référence ultérieure.

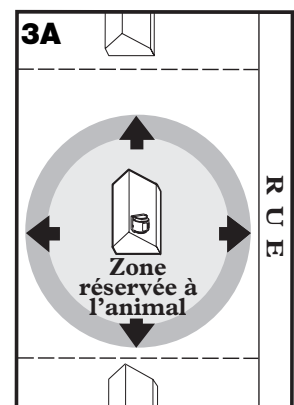



## Ajustement à une personne

Mesurez la plus courte distance entre la zone réservée à l'animal souhaitée et l'émetteur. Consultez le tableau de portée de l'émetteur pour y trouver cette distance, puis réglez le commutateur de délimitation et la molette de réglage des limites de manière appropriée. Entrez dans la zone de délimitation en tenant le collier récepteur à hauteur du cou de l'animal (3B) de sorte que le logo soit orienté dans la direction opposée à l'émetteur (3C). Identifiez l'endroit à partir duquel le collier récepteur doit émettre un signal sonore. Si le collier émet un signal sonore en deçà ou au-delà de la zone de délimitation souhaitée, retournez jusqu'à l'émetteur et ajustez la molette de réglage des limites. Répétez cette procédure jusqu'à ce que l'émetteur émette le signal sonore à l'endroit de votre choix. Notez vos réglages ci-dessous pour toute référence ultérieure.

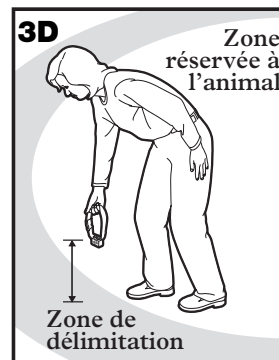
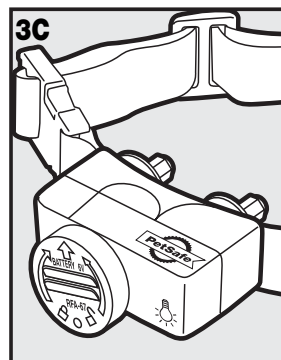
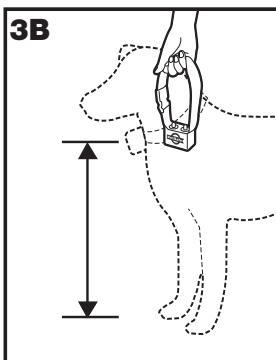

à partir duquel le collier récepteur doit émettre un signal sonore. Si le collier émet un signal sonore en deçà ou au-delà de la zone de délimitation souhaitée, retournez jusqu'à l'émetteur et ajustez la molette de réglage des limites. Répétez cette procédure jusqu'à ce que l'émetteur émette le signal sonore à l'endroit de votre choix. Notez vos réglages ci-dessous pour toute référence ultérieure.

Remarque: si vous n'entendez pas le signal sonore, reportez-vous à la section « Instructions relatives à la lampe témoin ».

## Tableau de portée de l'émetteur

Position de la molette de réglage des limites	Commutateur de délimitation LOW	Commutateur de délimitation HIGH
1	1,5-3 m	1,5-3 m
2	1,5-3 m	1,5-3 m
3	4,5-6 m	7,5-12 m
4	6-7,5 m	12,5-16,5 m
5	7,5-9 m	16,5-19,5 m
6	10,5-12 m	23-26 m
7	12-13,5 m	26-27,5 m
8	12-13,5 m	26-27,5 m

Remarque: ces distances sont approximatives.

## Notez ci-dessous vos réglages

	Réglage définitif du commutateur de délimitation (HIGH ou LOW)	Position définitive de la molette de réglage des limites (1-8)	Niveau d'intensité de la correction statique (1-6)
<b>Domicile</b>			
<b>Camping</b>			
<b>Vacances</b>			
<b>Autre</b>			

## Etape 4 Positionnement des fanions de délimitation

Les fanions de délimitation constituent un rappel visuel pour votre animal de l'emplacement de la zone de délimitation. Le collier récepteur s'active à une distance de 0,6 à 1 m des fanions de délimitation.

1. Tenez le collier récepteur à hauteur du cou de l'animal de sorte que le logo soit orienté dans la direction opposée de l'émetteur.
2. Marchez en direction de la zone de délimitation jusqu'à ce que le collier récepteur émette un signal sonore (4A).
3. Enfoncez à cet endroit un fanion dans le sol (4B).
4. Retournez dans la zone réservée à l'animal jusqu'à ce que le signal sonore s'arrête.
5. Répétez cette procédure jusqu'à ce que la zone de délimitation soit marquée à l'aide d'un fanion tous les 3 m.

Les fanions de délimitation peuvent se trouver en différents endroits de la zone de délimitation, alignés ou non. La largeur de la zone de délimitation est comprise entre 0,6 à 1 m.

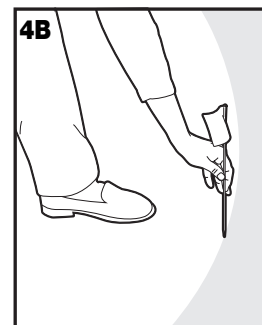

Remarque: si vous n'entendez pas le signal sonore, reportez-vous à la section « Instructions relatives à la lampe témoin ».

# Etape 5 Mise en place du collier récepteur

**Important: il est important de mettre en place et de régler le collier récepteur de manière appropriée pour garantir un dressage efficace. Les points de contact doivent être en contact direct avec la peau du cou de l'animal, au niveau de sa gorge.**

Pour une mise en place appropriée du collier récepteur, veuillez suivre les étapes suivantes:

1. Vérifiez que la pile n'est pas installée dans le collier récepteur.
2. L'animal doit être debout, dans une position confortable (5A).
3. Pour faciliter l'écoute du signal sonore d'avertissement, veillez à placer le logo du collier récepteur vers le haut.
4. Centrez les points de contact sur la gorge de l'animal et vérifiez qu'ils sont en contact avec sa peau. Si le pelage de l'animal est long ou épais, utilisez les points de contact longs fournis dans l'emballage. *Remarque: dans certains cas, il peut s'avérer nécessaire de couper les poils de votre animal domestique au niveau des points de contact afin de garantir un contact valable.*
5. Assurez-vous que le collier récepteur n'est pas trop serré. Vous devez pouvoir introduire un doigt entre l'extrémité du point de contact et le cou de l'animal. Le collier récepteur doit être bien ajusté mais ne doit pas gêner l'animal (5B).
6. Laissez le collier récepteur au cou de l'animal pendant quelques minutes avant de vérifier qu'il est toujours bien ajusté. Vérifiez régulièrement l'ajustement du collier récepteur.
7. Coupez le collier de la manière suivante (5C):
  - a. A l'aide d'un feutre, indiquez d'un trait la longueur souhaitée du collier récepteur. Si l'animal est encore jeune ou que son pelage s'épaissit en hiver, prévoyez une marge de croissance.
  - b. Retirez le collier récepteur du cou de l'animal et coupez l'excédent.
  - c. Avant de remettre le collier récepteur au cou de l'animal, brûlez l'extrémité que vous venez de couper à l'aide d'un briquet pour éviter qu'il ne s'effiloche.

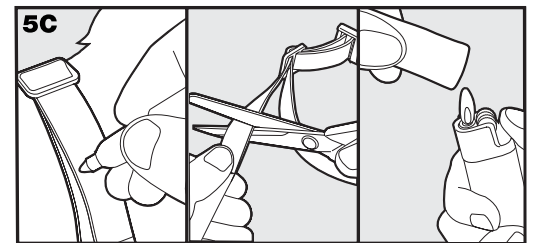
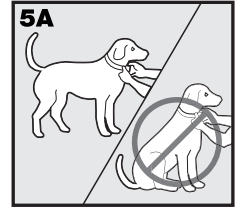

**Important: pour des raisons de confort, de sécurité et d'efficacité du produit, veuillez respecter les consignes suivantes:**

- Au cours des 2 premières semaines de dressage, n'utilisez jamais le système de dressage sans supervision directe de l'animal.
- Assurez-vous que le collier est bien ajusté au cou de l'animal. Vous devez pouvoir introduire un doigt entre l'extrémité du point de contact et le cou de l'animal.
- Examinez quotidiennement l'animal pour détecter une éventuelle éruption ou irritation cutanée.
- Si vous constatez une éruption ou une irritation cutanée, cessez d'utiliser le collier récepteur pendant quelques jours.
- Si l'éruption ou l'irritation cutanée persiste au-delà de 48 heures, consultez un vétérinaire.
- Il est important de laver, chaque semaine, le cou de l'animal et les points de contact à l'aide d'un gant de toilette et d'un savon doux, puis de les rincer abondamment.

**Si vous ne respectez pas les consignes ci-dessus, il est possible que l'animal souffre d'une nécrose par compression, c'est-à-dire une dévitalisation de la peau survenant suite à un contact prolongé et excessif avec les points de contact du collier récepteur.**

## Pour renfiler le collier

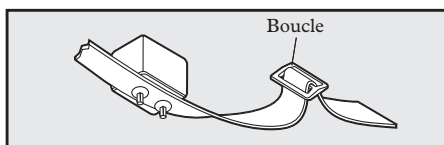

La boucle empêche que le collier ne se desserre du cou de l'animal.

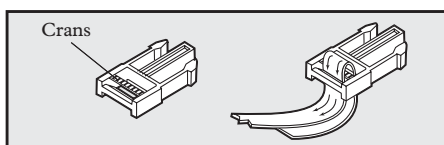

Les crans doivent être dirigés vers le haut. Si le collier n'est pas enfilé comme il se doit, il se desserrera.

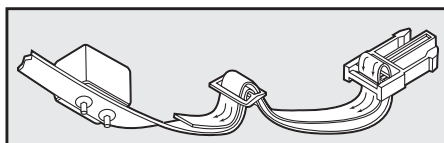



# Manuel de dressage

## Faire preuve de patience avec l'animal domestique

**Important: il est essentiel de dresser correctement l'animal pour une utilisation efficace du système de confinement sans fil Petsafe<sup>MC</sup>. Veuillez lire attentivement cette section avant de commencer le dressage de votre animal. N'oubliez pas que le système de confinement sans fil Petsafe<sup>MC</sup> est une barrière virtuelle.**

- Rendez le dressage de votre animal domestique divertissant. Amusez-vous tout en étant juste, ferme et constant.
- Organisez des séances de dressage de 10 à 15 minutes. N'essayez pas de brûler les étapes. En règle générale, de courtes séances fréquentes engendrent de meilleurs résultats que de longues séances plus espacées.
- Nous recommandons un dressage de minimum 14 jours. Cette durée peut être raccourcie ou prolongée en fonction de votre animal et de son apprentissage.
- Si l'animal montre des signes de stress, ralentissez le rythme du dressage, prévoyez davantage de jours de dressage ou passez plus de temps à jouer avec l'animal dans la zone qui lui est réservée. Les signes habituels de stress sont les suivants:
  - l'animal tire sur sa laisse
  - l'animal a les oreilles rabattues
  - l'animal a la queue abaissée
  - l'animal est recroquevillé
  - l'animal est nerveux ou frénétique ou son corps est tendu
- Au terme de chaque séance de dressage, l'animal doit se sentir à l'aise à proximité des fanions de délimitation. Consacrez-lui au minimum 5 minutes de jeu au terme de chaque séance de dressage dans un périmètre de 3 m des fanions de délimitation.
- Concluez chaque séance de dressage sur une note positive, félicitez l'animal et jouez avec lui.
- Retirez le collier récepteur au terme de chaque séance de dressage.
- Prévoyez d'autres moyens de contrôle de l'animal pendant la période de dressage.
- Lors du dressage, si vous devez faire sortir l'animal de la zone qui lui est réservée, ôtez-lui le collier récepteur et portez l'animal ou installez-le dans votre voiture pour quitter la zone qui lui est réservée.
- Même si vous estimez que votre animal réagit de manière positive au dressage, n'interrompez pas le dressage et allez jusqu'au bout. Il est important de persévérer!

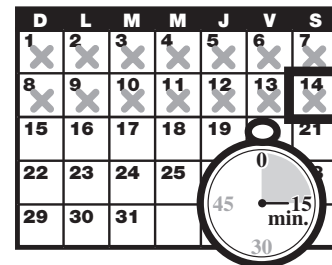

## Phase 1 Jour 1: Prise de conscience des fanions de délimitation

Pour cette première journée de dressage, organisez trois séances de 10 à 15 minutes chacune.

### **Objectif:**

Apprendre à l'animal que les fanions de délimitation et le signal sonore d'avertissement émis par le collier récepteur délimitent la zone qui lui est réservée.

### **Préparation:**

- Réglez le niveau d'intensité de la correction statique du collier récepteur en fonction de la taille et du tempérament de votre animal.
- Placez un autre collier non métallique au cou de votre animal, juste AU-DESSUS du collier récepteur et attachez-y une laisse. *Remarque: assurez-vous que ce collier n'exerce aucune pression sur les points de contact.*
- Prévoyez de petites récompenses que votre animal aime particulièrement (os ou petits biscuits, par exemple).
- Tenez également le jouet favori de votre animal à portée de main.

### **Étapes:**

1. Promenez votre animal en laisse dans la zone qui lui est réservée. Félicitez-le et parlez-lui d'une voix calme. Donnez-lui une récompense de temps à autre.
2. Dirigez-vous vers les fanions de délimitation (1A). Adoptez une attitude joviale et lancez quelques récompenses sur le sol.
3. Tout en maîtrisant votre animal en laisse, jetez une récompense au-delà des fanions. Lorsque votre animal pénètre dans la zone de délimitation, le collier récepteur émet un signal sonore (1B). Si votre animal ne quitte pas la zone de délimitation, il reçoit une correction statique de faible intensité. Laissez votre animal dans la zone de délimitation pendant 2 secondes, puis tirez-le doucement dans la zone qui lui est réservée (1C). Félicitez immédiatement votre animal lorsqu'il pénètre dans la zone qui lui est réservée et offrez-lui une récompense, même si vous l'y avez aidé en tirant sur la laisse. Agitez l'un des fanions de délimitation pour permettre à votre animal d'associer la correction statique aux fanions.
4. Après avoir répété cette procédure au niveau de différents fanions, votre animal devrait ne plus vouloir attraper la récompense que vous lancez dans la zone de délimitation. Si votre animal continue à pénétrer dans la zone de délimitation, vérifiez que le collier récepteur est bien ajusté au cou de votre animal et laissez-le 2-3 secondes dans la zone de délimitation avant de le tirer dans la zone qui lui est réservée.

*Remarque: n'autorisez jamais votre animal à manger la récompense dans la zone de délimitation.*

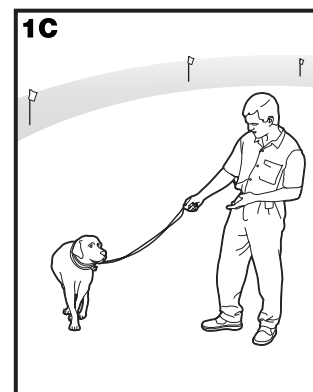
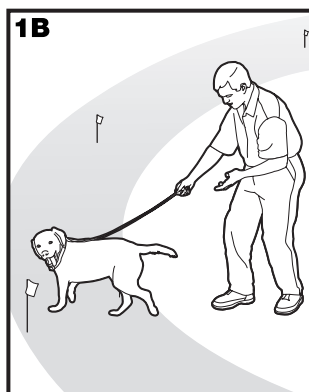
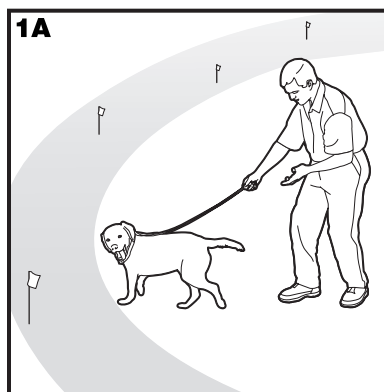

## Phase 2 Jours 2 à 4: Suite de la prise de conscience des fanions de délimitation

Organisez trois séances de dressage par jour, de 10 à 15 minutes chacune.

### **Objectif:**

Apprendre à votre animal à rester dans la zone qui lui est réservée lorsque vous êtes en dehors de cette zone.

### **Préparation:**

- Réglez le niveau d'intensité de la correction statique du collier récepteur en fonction de la taille et du tempérament de votre animal.
- Placez un autre collier non métallique au cou de votre animal, juste AU-DESSUS du collier récepteur et attachez-y une laisse. *Remarque: assurez-vous que ce collier n'exerce aucune pression sur les points de contact.*
- Prévoyez de petites récompenses pour votre animal (os ou petits biscuits, par exemple).
- Tenez également le jouet favori de votre animal à portée de main.

### **Étapes:**

1. Répétez les étapes 1 à 4 de la première phase.
2. Ôtez la laisse de votre animal et laissez-le dans la zone qui lui est réservée.
3. Passez au-delà de la zone de délimitation et agitez les fanions de délimitation situés en face de votre animal.
4. Agitez tous les fanions de la zone de délimitation tout en jetant des récompenses à votre animal, toujours dans la zone qui lui est réservée, et en le félicitant.
5. Si votre animal ne réagit pas à la correction statique qui lui est administrée, augmentez le niveau d'intensité de la correction d'un cran.

## Phase 3 Jours 5 à 8: Phase de distraction

Organisez trois séances de dressage par jour, de 10 à 15 minutes chacune.

### **Objectif:**

Apprendre à votre animal à rester dans la zone qui lui est réservée en dépit des distractions extérieures.

### **Préparation:**

- Réglez le niveau d'intensité de la correction statique du collier récepteur en fonction de la taille et du tempérament de votre animal.
- Placez un autre collier non métallique au cou de votre animal, juste AU-DESSUS du collier récepteur et attachez-y une laisse. *Remarque: assurez-vous que ce collier n'exerce aucune pression sur les points de contact.*
- Prévoyez de petites récompenses pour votre animal (os ou petits biscuits, par exemple).
- Tenez également le jouet favori de votre animal à portée de main.
- Créez des distractions susceptibles d'attirer l'animal dans la zone de délimitation, par exemple:
  - Demandez à l'un des membres de la famille de quitter la zone réservée à l'animal.
  - Jetez un ballon en dehors de la zone réservée à l'animal.
  - Demandez à l'un de vos voisins de promener son chien en dehors de la zone réservée à l'animal.

### **Étapes:**

1. Tout en maîtrisant votre animal en laisse, présentez-lui une distraction.
2. Si l'animal ne se dirige pas vers la distraction, félicitez-le et offrez-lui une récompense.
3. Si l'animal réagit à la distraction, laissez-le pénétrer dans la zone de délimitation.
4. Si l'animal n'est pas sorti de la zone de délimitation dans un délai de 3 secondes, tirez-le dans la zone qui lui est réservée.
5. Chaque fois que l'animal revient dans la zone qui lui est réservée, de son propre gré ou parce que vous l'y tirez, félicitez-le et offrez-lui une récompense.
6. Répétez cette procédure avec les autres distractions prévues. Demandez l'aide des autres membres de la famille pour cette étape.
7. Si votre animal ne réagit pas à la correction statique qui lui est administrée, augmentez le niveau d'intensité de la correction d'un cran.

## Phase 4 Jours 9 à 14: Supervision sans laisse

Les premières séances de dressage doivent durer de 10 à 15 minutes pour atteindre progressivement une durée de plus d'une heure.

L'animal n'est prêt pour cette phase que lorsqu'il évite expressément la zone de délimitation, en dépit de toute distraction ou tentation. Pour cette phase, ne laissez jamais votre animal sans surveillance.

### **Objectif:**

Permettre à l'animal de courir librement dans la zone qui lui est réservée, sans laisse.

### **Préparation:**

Réglez le collier récepteur sur le niveau d'intensité définitif correspondant à la taille et au tempérament de votre animal.

### **Étapes:**

1. Pénétrez avec l'animal portant le collier récepteur dans la zone qui lui est réservée.
2. Promenez-vous avec l'animal et jouez avec lui, tout en restant toujours à l'intérieur de la zone qui lui est réservée.
3. Attelez-vous à une autre tâche dans le jardin, tout en surveillant votre animal.
4. Si l'animal tente de quitter la zone qui lui est réservée, ôtez le collier récepteur et éteignez le système et l'émetteur, puis ramenez l'animal dans la zone qui lui est réservée.

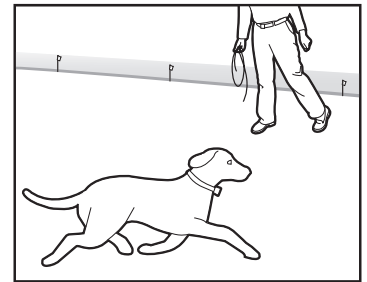

## Faire sortir l'animal de la zone qui lui est réservée

**Important: ôtez le collier récepteur et laissez-le dans la zone réservée à l'animal.**

Une fois que l'animal est devenu familier avec la zone de délimitation, il hésitera à la traverser pour aller se promener ou monter en voiture.

**Option 1:** Remplacez le collier récepteur par un collier traditionnel. Faites monter l'animal dans le véhicule garé dans la zone réservée à l'animal et conduisez le véhicule en dehors de la zone.

**Option 2:** Remplacez le collier récepteur par un collier traditionnel et une laisse. Emmenez l'animal en dehors de la zone qui lui est réservée tout en lui disant une phrase de type « Bien » en un endroit spécifique de la zone de délimitation (au bout de l'allée, au niveau du trottoir, etc.). Quittez toujours la zone réservée à l'animal à cet endroit spécifique tout en tenant l'animal en laisse pour qu'il associe le départ de la zone qui lui est réservée à la laisse, à un endroit spécifique et à une personne spécifique. Il vous faudra peut-être tout d'abord convaincre votre animal de quitter la zone qui lui est réservée en lui offrant une récompense et en le félicitant à plusieurs reprises.

*Remarque: vous pouvez également porter l'animal dans vos bras pour quitter la zone qui lui est réservée.*

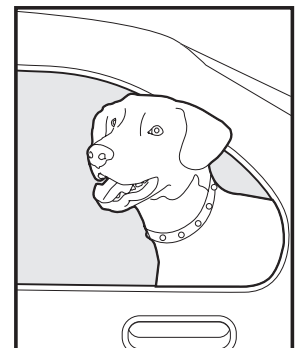

# Portabilité

Le système de confinement sans fil Petsafe<sup>MC</sup> est un système portable. Il vous suffit de suivre les procédures de préparation (étapes 1 à 4) pour tout endroit dans lequel vous souhaitez retenir votre animal. Redéfinissez la zone réservée à l'animal et délimitez-la à l'aide des fanions de délimitation afin que l'animal prenne conscience de la zone de délimitation qu'il ne peut franchir. *Remarque: si vous utilisez ce système dans un bâtiment métallique ou dans un véhicule, vous devrez certainement réduire la taille maximale de la zone réservée à l'animal.* Veillez à retirer la pile du collier récepteur avant d'éteindre l'émetteur. Si vous souhaitez alimenter l'émetteur à partir de votre véhicule ou de toute autre source de courant continu, utilisez un onduleur de 50 watts ou plus.

## Accessoires

Si vous souhaitez acquérir des accessoires supplémentaires pour le système de confinement sans fil Petsafe<sup>MC</sup>, veuillez contacter le service clientèle ou visitez notre site Web à l'adresse [www.petsafe.net](http://www.petsafe.net) afin de connaître le distributeur le plus proche.

Composant	Référence
Paquet de deux piles	RFA-67D-11
Collier récepteur supplémentaire	PIF-275
Adaptateur secteur	300-089
Collier de remplacement	RFA-48
Fanions supplémentaires	RFA-2
Emetteur sans fil supplémentaire	IF-100
Lot d'accessoires	RFA-135

## Foire aux questions

<b>Le collier récepteur est-il étanche ?</b>	<ul style="list-style-type: none"><li>Oui. Lorsque vous changez la pile, veillez à ce que le compartiment de la pile ne contienne pas de poussières ni de débris.</li></ul>
<b>Le système de confinement sans fil Petsafe<sup>MC</sup> couvre-t-il une circonférence supérieure à 55 m ?</b>	<ul style="list-style-type: none"><li>Vous pouvez utiliser un autre émetteur sans fil pour que les limites se chevauchent de 2 à 3 m. Vous obtenez ainsi une zone réservée à l'animal plus vaste.</li></ul>
<b>La zone réservée à l'animal peut-elle être influencée par un jardin en pente ?</b>	<ul style="list-style-type: none"><li>Le signal émis par l'émetteur s'étend à 27,5 m dans toutes les directions. En cas de jardin en pente, la zone réservée à l'animal peut vous paraître plus grande ou plus petite que prévu. Repositionnez éventuellement l'émetteur afin d'optimiser la zone réservée à l'animal.</li></ul>
<b>Puis-je utiliser plusieurs colliers récepteurs avec ce système sans fil ?</b>	<ul style="list-style-type: none"><li>Oui. Le nombre d'animaux que vous pouvez retenir à l'aide de ce système sans fil est illimité. Il vous suffit d'acheter un collier récepteur supplémentaire pour chaque animal que vous souhaitez retenir. Pour ce faire, contactez notre service clientèle ou visitez notre site Web à l'adresse <a href="http://www.petsafe.net">www.petsafe.net</a> afin de connaître le distributeur le plus proche.</li></ul>
<b>Le système sans fil tiendra-t-il les autres animaux à l'écart de mon jardin ?</b>	<ul style="list-style-type: none"><li>Non. Le système sans fil ne fonctionne efficacement que pour les animaux portant un collier récepteur.</li></ul>
<b>Existe-t-il un émetteur de poche à distance pouvant être utilisé avec le collier récepteur du système sans fil ?</b>	<ul style="list-style-type: none"><li>Non. Dans ce cas, vous devez acheter un système de dressage à distance. Pour ce faire, contactez notre service clientèle ou visitez notre site Web à l'adresse <a href="http://www.petsafe.net">www.petsafe.net</a> afin de connaître le distributeur le plus proche.</li></ul>
<b>Existe-t-il un collier récepteur de petite taille ou un autre collier récepteur pouvant être utilisé avec l'émetteur sans fil ?</b>	<ul style="list-style-type: none"><li>Non. Contactez notre service clientèle ou visitez notre site Web à l'adresse <a href="http://www.petsafe.net">www.petsafe.net</a> pour connaître des idées ou des solutions alternatives.</li></ul>
<b>Si j'ai des questions sur mon système sans fil ou si j'ai besoin de pièces de rechange, où dois-je m'adresser ?</b>	<ul style="list-style-type: none"><li>Contactez notre service clientèle ou visitez notre site Web à l'adresse <a href="http://www.petsafe.net">www.petsafe.net</a>.</li></ul>

<b>Puis-je utiliser le système sans fil sur un animal agressif ?</b>	<ul style="list-style-type: none"> <li>• Il est déconseillé d'utiliser les systèmes électroniques de dressage pour animaux domestiques sur des animaux agressifs. Si vous avez des doutes quant à l'agressivité de votre animal, veuillez contacter votre vétérinaire ou un dresseur agréé.</li> </ul>
<b>Puis-je utiliser le système sans fil sur un chat ?</b>	<ul style="list-style-type: none"> <li>• Oui, il vous suffit de vérifier que le collier récepteur est bien ajusté au cou du chat.</li> </ul>
<b>Que se passe-t-il en cas de panne de courant ?</b>	<ul style="list-style-type: none"> <li>• Le système sans fil a été conçu pour reconnaître les pannes et les coupures de courant sans activation du collier récepteur. Toutefois, si votre animal se trouve à proximité de la zone de délimitation lorsque la panne de courant survient, il est possible qu'il reçoive une correction statique. Pour réduire cette éventualité, envisagez un dispositif d'alimentation de secours pour l'émetteur si les pannes de courant sont fréquentes dans votre quartier.</li> </ul>
<b>Que se passe-t-il en cas de perte de la protection en plastique transparent du bouton de réglage de l'intensité de la correction statique ?</b>	<ul style="list-style-type: none"> <li>• La protection en plastique transparent empêche toute modification fortuite du niveau d'intensité de la correction statique et garantit l'étanchéité du récepteur. Contactez le service clientèle pour obtenir une pièce de rechange.</li> </ul>
<b>Lorsque mon animal quitte la zone qui lui est réservée, combien de temps dure la correction ?</b>	<ul style="list-style-type: none"> <li>• Votre animal reçoit une correction statique tant qu'il reste en dehors de la zone qui lui est réservée, et ce pendant 30 secondes maximum. Le collier récepteur est pourvu d'un système d'arrêt de sécurité qui interrompt la correction et l'émission du signal sonore après 30 secondes et ce jusqu'au retour dans la zone réservée à l'animal.</li> </ul>
<b>Quelle est la fréquence de changement de la pile du collier récepteur ?</b>	<ul style="list-style-type: none"> <li>• La durée de vie de la pile dépend de la fréquence à laquelle votre animal teste la zone de délimitation. Le voyant lumineux du récepteur vous indique l'état de la pile et clignote toutes les 4 à 5 secondes lorsque celle-ci doit être remplacée.</li> </ul>
<b>Puis-je adapter le récepteur sur un autre collier ?</b>	<ul style="list-style-type: none"> <li>• Oui, sur n'importe quel collier non métallique. Percez deux trous dans le collier afin d'y attacher le récepteur. Utilisez le collier fourni dans l'emballage comme modèle avant de percer les trous dans le nouveau collier.</li> </ul>
<b>Quel est l'entretien du système sans fil ?</b>	<ul style="list-style-type: none"> <li>• Vérifiez quotidiennement le cou de votre animal afin d'y déceler toute trace éventuelle d'irritation due aux points de contact.</li> <li>• Vérifiez une fois par chaque semaine que les points de contact du collier récepteur sont serrés et propres.</li> <li>• Vérifiez une fois par chaque semaine que le collier récepteur est bien ajusté au cou de votre animal.</li> <li>• Le voyant lumineux du récepteur vous indique l'état de la pile et clignote toutes les 4 à 5 secondes lorsque celle-ci doit être remplacée.</li> </ul>
<b>Comment puis-je savoir si la pile du collier récepteur fonctionne toujours ?</b>	<ul style="list-style-type: none"> <li>• Retirez le collier récepteur du cou de votre animal et pénétrez dans la zone de délimitation. Le collier récepteur doit émettre un signal sonore. Dans le cas contraire, remplacez la pile.</li> </ul>
<b>Les bâtiments et l'environnement (arbres, buissons, etc.) influent-ils sur les performances du système sans fil ?</b>	<ul style="list-style-type: none"> <li>• Non. Cependant, la portée maximale du système peut être réduite si l'émetteur est installé dans un bâtiment métallique ou dans un véhicule.</li> </ul>
<b>Que faire si le cou de mon animal rougit et est irrité ?</b>	<ul style="list-style-type: none"> <li>• Une telle réaction survient lorsque les points de contact irritent la peau de votre animal. Cessez d'utiliser le collier récepteur pendant quelques jours. Si l'irritation persiste au-delà de 48 heures, consultez un vétérinaire. Dès que la peau est guérie, remettez le collier récepteur et surveillez attentivement la peau de votre animal.</li> </ul>
<b>Puis-je attacher une laisse au collier récepteur ?</b>	<ul style="list-style-type: none"> <li>• Non. Les points de contact pourraient exercer une pression trop importante sur le cou de votre animal. En cas de besoin, attachez une laisse à un autre collier non métallique que vous mettrez au-dessus du collier récepteur.</li> </ul>
<b>Pourquoi le collier récepteur est-il pourvu d'un mode de signal sonore uniquement ?</b>	<ul style="list-style-type: none"> <li>• Le mode de signal sonore uniquement peut vous être utile lorsque vous dressez votre animal à prendre conscience des limites ou pour les animaux bien dressés qui n'ont plus besoin de correction statique.</li> </ul>

# Résolution des problèmes

<p><b>Le collier récepteur n'émet pas de signal sonore lors de la détermination de la zone de délimitation.</b></p>	<ul style="list-style-type: none"> <li>• Le signal sonore peut être difficile à percevoir dans un environnement bruyant.</li> <li>• Installez la lampe témoin comme expliqué dans la section « Instructions relatives à la lampe témoin » et utilisez-la pour déterminer l'emplacement de la zone de délimitation.</li> <li>• Vérifiez que l'émetteur est réglé conformément aux instructions et installez une nouvelle pile à une distance maximale de 1,5 m de l'émetteur.</li> </ul>
<p><b>Le collier récepteur n'émet aucun signal sonore et n'administre aucune correction.</b></p>	<ul style="list-style-type: none"> <li>• Vérifiez que l'émetteur est branché sur une prise en état de marche et est sous tension, que le voyant de mise sous tension est allumé et que les réglages sont appropriés à vos besoins.</li> <li>• Vérifiez que la pile du collier récepteur est correctement installée.</li> <li>• En cas de remplacement de la pile, veillez à vous placer à une distance maximale de 1,5 m de l'émetteur.</li> </ul>
<p><b>Le collier récepteur émet un signal sonore, peu importe l'endroit où on se trouve.</b></p>	<ul style="list-style-type: none"> <li>• Vérifiez que l'émetteur est branché sur une prise en état de marche et est sous tension, que le voyant de mise sous tension est allumé et que les réglages sont appropriés à vos besoins.</li> <li>• Réglez à nouveau le collier récepteur à une distance maximale de 1,5 m de l'émetteur.</li> </ul>
<p><b>Le collier récepteur émet un signal sonore à l'intérieur de la maison.</b></p>	<ul style="list-style-type: none"> <li>• Vérifiez que l'émetteur est allumé et réglé conformément aux instructions.</li> <li>• Vérifiez que tout le bâtiment se trouve dans la zone réservée à l'animal. Vous devrez peut-être repositionner l'émetteur afin d'inclure la maison entière dans la zone réservée à l'animal.</li> <li>• En cas de repositionnement de l'émetteur, enlevez le collier récepteur du cou de votre animal avant d'éteindre l'émetteur.</li> </ul>
<p><b>Il semblerait que la zone de délimitation soit variable.</b></p>	<ul style="list-style-type: none"> <li>• C'est normal étant donné le champ électromagnétique généré par le système sans fil. Ce champ peut être affecté par les bruits électroniques environnants qui peuvent induire une variation maximale de 5 %.</li> <li>• L'activation du collier récepteur est influencée par la vitesse et l'orientation du collier récepteur au moment où l'animal pénètre dans la zone de délimitation.</li> </ul>
<p><b>Le collier récepteur s'active au milieu du jardin.</b></p>	<ul style="list-style-type: none"> <li>• Le collier récepteur s'active lorsqu'il perd le signal transmis par l'émetteur. Cela peut notamment survenir lorsqu'un objet métallique de grande taille se situe entre le collier récepteur et l'émetteur, si l'orientation du collier récepteur change à proximité de la zone de délimitation ou lorsque des bruits électroniques environnants interfèrent avec le signal. Si cette situation perdure, envisagez de repositionner l'émetteur et de redéfinir la zone réservée à l'animal.</li> </ul>
<p><b>Le collier récepteur émet un signal sonore mais l'animal ne réagit pas à la correction statique.</b></p>	<ul style="list-style-type: none"> <li>• Vérifiez que le niveau d'intensité de la correction statique correspond à 2 ou plus.</li> <li>• Testez le collier récepteur à l'aide de la lampe témoin.</li> <li>• Si la lampe témoin clignote, vérifiez que le collier récepteur est bien ajusté au cou de votre animal.</li> <li>• Coupez les poils de votre animal au niveau du contact entre les points de contact du collier et la peau de votre animal et/ou utilisez les points de contact longs.</li> <li>• Augmentez le niveau d'intensité de la correction statique.</li> <li>• Répétez les étapes de dressage afin de renforcer l'apprentissage de votre animal.</li> </ul>
<p><b>Mon animal réagit fortement à la correction statique administrée et est devenu craintif.</b></p>	<ul style="list-style-type: none"> <li>• Diminuez le niveau d'intensité de la correction statique.</li> <li>• Veillez à bien maîtriser votre animal lorsqu'il reçoit ses premières corrections statiques (tenez-le à l'aide d'une laisse attachée à un autre collier non métallique). Ensuite, ramenez-le vers la zone qui lui est réservée et félicitez-le. Si l'animal demeure craintif, interrompez le dressage et reprenez le lendemain. Veillez à toujours conclure les séances de dressage sur une note positive en félicitant l'animal et en jouant avec lui.</li> </ul>
<p><b>Le voyant de mise sous tension ne s'allume pas.</b></p>	<ul style="list-style-type: none"> <li>• Vérifiez que l'interrupteur de mise sous/hors tension est allumé et que l'adaptateur secteur est branché à l'émetteur et sur une prise de courant standard en état de fonctionnement.</li> </ul>
<p><b>Après avoir diminué la molette de réglage des limites lors de la définition de la zone réservée à l'animal, le collier récepteur a cessé d'émettre un signal sonore et d'administrer une correction.</b></p>	<ul style="list-style-type: none"> <li>• Il se peut que vous ayez diminué la molette de commande des limites trop rapidement, ce qui aura fait passer le collier récepteur en mode panne de courant. Cette fonction de sécurité vise à protéger l'animal en cas de coupure de courant de l'émetteur. Tenez le collier récepteur à une distance maximale de 1,5 m de l'émetteur et tournez la molette de réglage des limites sur la position « 8 », puis redéfinissez la zone de délimitation tout en veillant à diminuer la molette lentement.</li> </ul>



# Instructions relatives à la lampe témoin

**Important: retirez la lampe témoin avant de remettre le collier récepteur à votre animal.**

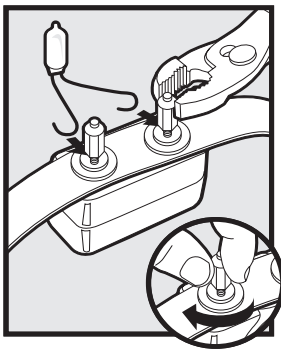

1. Réglez le niveau d'intensité de la correction statique sur 6.
2. Retirez la pile.
3. Desserrez les points de contact à l'aide de la pince.
4. Enroulez les fils autour de la base de chaque point de contact.
5. Serrez les points de contact à la main en veillant à ce que les fils restent en contact avec la base des points de contact.
6. Remettez la pile en place.
7. La lampe témoin clignote au sein de la zone de délimitation uniquement si le collier récepteur fonctionne de manière appropriée.
8. Retirez la lampe témoin et après avoir serré les points de contact à la main, serrez-les d'un demi-tour à l'aide d'une pince.

Conservez la lampe témoin pour tout test ultérieur.

*Remarque: si la lampe témoin ne clignote pas, remplacez la pile et procédez à un nouvel essai. Si la lampe témoin ne clignote toujours pas, contacter le service clientèle.*

---

## Conditions d'utilisation et limitation de responsabilité

### 1. Conditions d'utilisation

Ce produit vous est livré dans l'emballage que vous acceptez en l'état, sans modification des conditions, clauses et avis joints. L'utilisation du produit implique l'acceptation de l'ensemble de ces conditions, clauses et avis.

### 2. Utilisation adéquate

Ce produit est destiné à être utilisé avec des animaux domestiques devant être dressés. Le tempérament propre de votre animal peut être incompatible avec le produit. Il est déconseillé d'utiliser ce système avec des animaux de moins de 3,6 kg ou avec des animaux agressifs. Si avez le moindre doute quant à l'utilisation adéquate de ce système pour votre animal, veuillez consulter votre vétérinaire ou un dresseur agréé.

Il est essentiel de lire l'ensemble du manuel livré avec le produit et les mises en garde spécifiques.

### 3. Aucune utilisation illégale ou interdite

Ce produit est conçu pour être utilisé avec des animaux uniquement. Ce système de dressage d'animaux domestiques n'est pas destiné à nuire, blesser ou provoquer les animaux. L'utilisation de ce système à des fins autres que celles prévues peut entraîner le non-respect des lois nationales, régionales ou spécifiques de chaque Etat.

### 4. Limitation de responsabilité

La société Radio Systems Corporation ne peut en aucun cas être tenue pour responsable de tout dommage direct, indirect, dissuasif, accidentel ou particulier ou de tout dommage de quelque nature que ce soit causé ou associé à l'utilisation ou à l'utilisation inappropriée du produit. L'acquéreur assume tous les risques et l'entière responsabilité en ce qui concerne l'utilisation du produit.

### 5. Modification des conditions

La société Radio Systems Corporation se réserve le droit de modifier les conditions, clauses et avis concernant le produit en question.

---

## Mise en garde

Le système de confinement sans fil Petsafe<sup>MC</sup> est une barrière virtuelle. Les corrections statiques administrées par le système visent à rappeler à l'animal de rester dans les limites définies. Il est important que vous renforciez régulièrement le dressage de votre animal. Etant donné que le niveau de tolérance des corrections statiques varie d'un animal à l'autre, Radio Systems Corporation NE PEUT garantir que l'animal restera, en toutes circonstances, dans les limites définies grâce au système sans fil. Sachez qu'il est impossible de dresser certains animaux à ne pas franchir les limites définies ! Ainsi, si vous pensez que votre animal est susceptible de représenter une menace pour autrui ou de se blesser s'il peut transgresser ces limites, NE vous fiez PAS exclusivement au système de confinement sans fil Petsafe<sup>MC</sup> pour contenir votre animal. La société Radio Systems Corporation NE peut en aucun cas être tenue pour responsable des dommages immobiliers, des pertes financières ou de tout dommage indirect causés par un animal ayant transgressé les limites définies.



**Mounting Template / Gabarit de montage  
Opzettend malplaatje / Plantilla de montaje  
Montageschablone / Dima di montaggio**

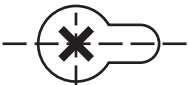

171 mm (6.75 Inches)



Radio Systems Corporation  
10427 Electric Avenue  
Knoxville, TN 37932  
(865)-777-5404  
[www.petsafe.net](http://www.petsafe.net)  
400-651-19